

NEDERLANDS

Gefeliciteerd met uw tech portfolio met powerbank!

Deze tech portfolio is a musthave voor elke zakenreiziger. Deze portfolio heeft een ingebouwde powerbank die uw telefoon of tablet altijd kan opladen zonder dat u naar een powerbank hoeft te zoeken. Perfect voor het laden van uw mobiel of tablet tijdens een meeting. Binnen in de portfolio kunt u al uw benodigheden kwijt zoals uw pen, laders, visitekaartjes en een notitieblok van 20 pagina's.

Capaciteit	4000 mAh
Input	1.0A/5.0V
Output	2.1A/5.0V

De powerbank opladen

- Steek de meegeleverde kabel in de stekker of de USB-poort van de computer. De USB-connector gaat naar uw lader en de Type-C gaat naar uw powerbank.
- Als de powerbank helemaal leeg is, duurt het ongeveer 5 uur om deze weer helemaal op te laden.
- Koppel de powerbank los als deze volledig is opgeladen.

Uw mobiele telefoon of mobiel apparaat laden

- Steek de kabel in de USB-poort van de powerbank en steek het andere einde van kabel in uw apparaat.
- Uw apparaat geeft aan dat deze opgeladen wordt door middel van een blauw lampje.
- Het duurt ongeveer twee uur om uw mobiele apparaat op te laden tot 95%.
- Nadat u uw apparaat hebt opgeladen, moet de powerbank opnieuw opgeladen worden voordat deze opnieuw gebruikt wordt.

Waarschuwing!

- Plaats of gebruik het product niet bij hoge temperatuur of in een vochtige omgeving.
- Houd het product buiten bereik van kinderen.
- Schud, sla of gooi het product niet.
- Als de powerbank langere tijd niet gebruikt wordt, moet deze een keer in de drie maanden worden ontladen/opgeladen.

ESPAÑOL

Felicitaciones con tu portafolio tecnologico con cargador integrado!

Este portafolio tecnologico es esencial para todo ejecutivo. El portafolio tiene un acceso a corriente integrado para así mantener el telefono o la tablet cargada en todo momento sin necesidad de buscar una toma de corriente. Perfecto para cargar dispositivos en medio de una reunion. El bolsillo interior del portafolio puede almacenar todos los accesorios de oficina incluyendo bolígrafos, cables, tarjetas personales y credenciales y un block de notas rayado de 20 paginas.

Capacidad	4000 mAh
Input	1.0A/5.0V
Output	2.1A/5.0V

Para cargar la batería externa

- Conecte el cable incluido a su cargador de pared o a un puerto USB de ordenador. El conector USB es para conectarlo al cargador, mientras que el conector Type-C es para conectarlo a su batería externa.
- La carga completa de la batería externa totalmente descargada requiere alrededor de 5 horas.
- Una vez completada la carga, desconecte la batería externa.

Para cargar su móvil o dispositivo

- Conecte el cable al puerto USB de la batería externa y el otro extremo a su dispositivo.
- Su dispositivo entra en el modo de carga habitual y se enciende una luz azul en la batería externa.
- Esta batería externa tarda aproximadamente dos horas en cargar su dispositivo móvil al 95%.
- Después de haber cargado su dispositivo, recargue la batería externa antes de volver a utilizarla

¡Advertencia!

- No sitúe ni utilice el producto en lugares a altas temperaturas ni en ambientes húmedos.
- Mantenga el producto fuera del alcance de los niños.
- No agite fuertemente, golpee ni arroje el producto.
- Si no se utiliza la batería externa durante un periodo largo de tiempo, cárguela/ descárguela una vez cada tres meses para asegurar la vida útil del producto.

SVENSKA

Grattis till din tech portföj med powerbank!

Denna tech portfolio är ett måste för alla affärsresenärer. Portföljen har en inbyggd powerbank så att du kan hålla din surfplatta eller mobil laddad hela tiden utan att behöva söka efter en powerbank. Perfekt för laddning av dina enheter under ett möte. Innersidan av portföljen rymmer alla dina kontor och tech väsentligheter inklusive penna, laddningskabel, visitkort och en 20 sidig linjerad anteckningsblock.

Kapacitet	4000 mAh
Input	1.0A/5.0V
Output	2.1A/5.0V

Laddning av din powerbank

- Plugga in den medföljande kabeln i din väggladdare eller i en dators USB-port. USB-kontakten passar i din laddare och Type-C - kontakten passar i din powerbank.
- Om din powerbank är fullständigt tom tar det ca 5 timmar att ladda upp den helt.
- Koppla bort din powerbank från strömkällan när den är fulladdad.

Ladda din mobil eller enhet

- Plugga in kabeln i USB-porten på din powerbank och den andra änden i din enhet.
- Din enhet kommer att visa att laddning pågår precis som vanligt, samtidigt som den blå lampan lyser på din powerbank.
- Det tar ca 2 timmar för din powerbank att ladda upp din mobiltelefon till 95 %.
- När din enhet är laddad ska du ladda upp din powerbank igen innan den används på nytt.

Varning!

- Placera eller använd inte produkten i hög temperatur eller i fuktigt miljö.
- Förvara produkten utom räckhåll för barn.
- Skaka inte produkten hårt, utsätt den inte för slag och kasta den inte.
- Om du inte ska använda din powerbank på en längre tid ska den laddas/laddas ur en gång i kvartalet, så att dess livslängd inte förkortas.

POLSKI

Gratulujemy zakupu urządzenia tech portfel z powerbank!

Ten właśnie tech portfolio jest niezbędnym dla każdego biznesmana podróżującego. Portfolio zawiera wbudowaną powerbank dzięki której możesz mieć zaradowany tablet w każdej chwili bez szukania powerbank. Doskonaly aby ładować sprzęt podczas spotkań. Wewnętrzny mankiet dla tablet mocuje wszelkie twoje przybory biurowe oraz techniczne, łącznie z pisakiem, kablami do ładowania, wizytówkami i notes 20 strony.

Pojemność	4000 mAh
Input	1.0A/5.0V
Output	2.1A/5.0V

Ładowanie urządzenia power bank

- Podłącz dołączony kabel USB do ładowarki elektrycznej lub gniazda USB komputera. Złącze USB podłączane jest do ładowarki, złącze Type-C podłączane jest do urządzenia power bank.
- Ładowanie w pełni rozładowanego urządzenia trwa około 5 godzin.
- Po pełnym naładowaniu należy odłączyć urządzenie od źródła zasilania.

Ładowanie telefonów i innych urządzeń mobilnych

- Podłącz kabel USB do gniazda USB urządzenia power bank, a drugi jego koniec do ładowanego urządzenia.
- Ładowane urządzenie pokaże typowy wskaźnik ładowania, a w urządzeniu power bank włączy się niebieska dioda.
- Naładowanie urządzenia do poziomu 95% przez power bank trwa około dwóch godzin.
- Po naładowaniu urządzenia należy dolaładować power bank przed ponownym użyciem.

Ostrzeżenie!

- Nie należy wystawiać urządzenia na działania wysokich temperatur i wilgoci.
- Trzymać urządzenie poza zasięgiem dzieci.
- Unikać energicznego wstrząsania, uderzania lub rzucania produktem.
- Kiedy power bank nie jest używany przez długie okresy czasu, należy odładowywać go raz na trzy miesiące w celu wydłużenia żywotności urządzenia.

Tech portfolio with powerbank

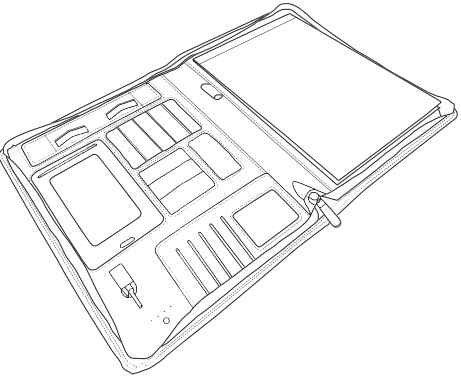

Copyright© XD P772.641

ENGLISH

Congratulations on your tech portfolio with powerbank!

This tech portfolio is a must have for any business traveler. The portfolio has a built in powerbank so that you can keep your tablet or mobile device charged at all times without having to search for a powerbank. Perfect for charging devices in the middle of a meeting. The interior tablet sleeve holds all your office and tech essentials including pen, charging cables, business cards and a 20 page lined notepad.

Capacity	4000 mAh
Input	1.0A/5.0V
Output	2.1A/5.0V

To charge the powerbank

- Plug in the supplied cable to your wall charger or computer USB port. The USB connector goes to your charger, the Type-C goes to your powerbank.
- If fully depleted the powerbank will take around 5 hours to charge fully.
- When fully charged disconnect the powerbank.

To charge the powerbank

- Plug in the supplied cable to your wall charger or computer USB port. The USB connector goes to your charger, the Type-C goes to your powerbank.
- If fully depleted the powerbank will take around 5 hours to charge fully.
- When fully charged disconnect the powerbank.

Warning!

- Do not place or use the product at high temperature or in a humid environment.
- Keep the product out of reach of children.
- Do not vigorously shake, hit or throw the product.
- If the power bank is not used for long time, please charge/discharge it once every three months to ensure the service life of the product.

DEUTSCH

Wir gratulieren zur Ihrem Tech-Portfolio mit Powerbank!

Dieses Tech-Portfolio ist ein Muss für jeden Geschäftsreisenden. Mithilfe der eingebauten Powerbank halten Sie Ihr Tablet oder Smartphone immer am Laufen ohne eine Powerbank suchen zu müssen. Perfekt um auch mal während des Meetings Ihre Geräte aufzuladen. Und Ihre Stifte, Ladekabel, Visitenkarten etc. finden neben dem 20 seitigen, liniierten Notizbuch auch noch Platz.

Kapazität	4000 mAh
Input	1.0A/5.0V
Output	2.1A/5.0V

Aufladen des Powerbank

- Stecken Sie das mitgelieferte Kabel in Ihr Wand-Ladegerät oder den USB-Port auf dem Computer ein. Das USB-Anschlusskabel führt zu Ihrem Ladegerät; das Type-C -Kabel wird an Ihr Powerbank angeschlossen.
- Powerbank voll aufgeladen ist.
- Bei völligem Leerlauf benötigt das Powerbank etwa 5 Stunden zum Aufladen.
- Wenn es voll aufgeladen ist, ziehen Sie den Stecker des Powerbank heraus.

Aufladen Ihres Mobiltelefons oder Geräts

- Stecken Sie den Stecker in den USB-Port auf dem Powerbank und das andere Ende des Kabels in Ihr Gerät ein.
- Ihr Gerät zeigt den Ladezustand ganz normal an - das blaue Lämpchen auf dem Powerbank leuchtet auf.
- Das Powerbank benötigt etwa zwei Stunden, um Ihr Mobiltelefon auf 95% aufzuladen.
- Nach dem Aufladen Ihres Geräts laden Sie das Powerbank erneut auf, bevor Sie es nochmals verwenden.

Achtung!

- Das Produkt nicht bei hohen Temperaturen oder in einer feuchten Umgebung verwenden oder diesen Bedingungen aussetzen.
- Das Produkt darf nicht in die Hände von Kindern gelangen.
- Das Produkt nicht heftig schütteln, stoßen oder werfen.
- Wenn das Powerbank längere Zeit nicht genutzt wird, sollte es alle drei Monate aufgeladen/entladen werden, um die Betriebsdauer des Produkts zu gewährleisten.

FRENCH

Félicitations pour votre portfolio avec powerbank!

Ce portfolio technologique est un must have pour tous les voyageurs d'affaires. Le portefeuille possède un Powerbank intégré de cette manière vous pouvez garder votre tablette ou un appareil mobile chargé en tout temps sans avoir à rechercher un Powerbank. Parfait pour charger vos appareils pendant une réunion. Le manchon de la tablette intérieure détient tous vos accessoires de bureaux et essentiels technologique y compris le stylo, câbles de charge , des cartes de visite et une bloc-note de 20 pages ligné.

Capacité	4000 mAh
Entré	1.0A/5.0V
Sortie	2.1A/5.0V

Charger le powerbank

- Branchez le câble fourni à votre chargeur mural ou à un port USB de votre ordinateur. Le connecteur USB va sur votre chargeur, le Type-C va sur le powerbank.
- Si le powerbank est entièrement vide, il faudra environ 5 heures pour le charger complètement.
- Lorsqu'il est complètement chargé, débranchez le powerbank.

Charger votre téléphone ou un autre dispositif mobile

- Branchez le câble dans le port USB du powerbank, l'autre connecteur allant sur votre appareil.
- Votre appareil affichera le statut de chargement habituel, une lampe bleue s'allumera sur le power bank.
- Le power bank mettra approximativement deux heures pour charger votre dispositif mobile à 95 %.
- Après avoir chargé votre appareil, rechargez le powerbank avant réutilisation.

Avvertissement !

- Ne placez pas et n'utilisez pas ce produit près d'une source de forte chaleur ou dans un environnement humide.
- Gardez le produit hors de la portée des enfants.
- Ne pas secouer violemment, ni heurter ou jeter le produit.
- Si le power bank n'est pas utilisé pendant une longue période, veuillez le charger / décharger une fois tous les trois mois afin de préserver la fonctionnalité du produit

ITALIANO

Congratulazioni per la scelta del portablocco tecnologico con powerbank!

Questo portablocco tecnologico è un must per chi viaggia per lavoro. Ha una powerbank integrata che vi permetterà di ricaricare il vostro tablet o smartphone in qualsiasi momento. Perfetto per i meeting: ricaricherà tutti i dispositivi durante la riunione. All'interno, potrete riporre tutto il necessario per il vs ufficio: penna, cavetti di ricarica, biglietti da visita (non inclusi). E' fornito di un blocco con 20 pagine.

Capacità	4000 mAh
Input	1.0A/5.0V
Output	2.1A/5.0V

Per caricare il powerbank

- Inserire il cavo in dotazione nel caricatore da parete o in una porta USB del computer. Il connettore USB va al caricatore, il Type-C va al powerbank.
- Se completamente scarico, il powerbank richiede circa 5 ore per ricaricarsi completamente.
- Quando completamente carico scollegare il powerbank.

Per caricare il cellulare o il dispositivo

- Inserire il cavo nella porta USB sul powerbank, l'altra estremità va nel dispositivo.
- Il dispositivo mostrerà una condizione di carica nel solito modo, la spia blu si illumina sul powerbank.
- Il powerbank richiede circa due ore per caricare il dispositivo mobile al 95%.
- Dopo aver caricato il dispositivo, ricaricare il powerbank prima di utilizzarlo nuovamente.

Attenzione!

- Non collocare o utilizzare il prodotto a temperatura elevata o in un ambiente umido.
- Tenere il prodotto fuori dalla portata dei bambini.
- Non scuotere vigorosamente, colpire o gettare il prodotto.
- Se il powerbank non viene utilizzato per lungo tempo, farlo caricare/scaricare una volta ogni tre mesi per garantire la durata del prodotto.



English: The crossed-out wheeled bin symbol indicates that the item should be disposed of separately from household waste. The item should be handed in for recycling in accordance with local environmental regulations for waste disposal. By separating a marked item from household waste, you will help reduce the volume of waste sent to incinerators or land-fill and minimize any potential negative impact on human health and the environment.

Dutch: Het doorgestreepte afvalbak-symbool geeft aan dat het item apart moet worden weggegooid van het huishoudelijk afval. Het item moet worden ingeleverd voor recycling volgens de lokale milieuregels voor afvalverwerking. Door een gemarkeerd item te scheiden van huishoudelijk afval, helpt u het volume van afval dat naar verbrandingsovens of stortplaatsen wordt gestuurd te verminderen en eventuele mogelijke negatieve effecten op de menselijke gezondheid en het milieu te minimaliseren.

German: Das durchgestrichene Mülltonnensymbol zeigt an, dass der Gegenstand getrennt von Hausmüll entsorgt werden sollte. Der Gegenstand sollte gemäß den örtlichen Umweltvorschriften zur Abfallentsorgung zum Recycling abgegeben werden. Indem Sie einen gekennzeichneten Gegenstand vom Hausmüll trennen, helfen Sie, das Volumen des Mülls, der in Verbrennungsanlagen oder Deponien landet, zu reduzieren und mögliche negative Auswirkungen auf die menschliche Gesundheit und die Umwelt zu minimieren.

French: Le symbole de la poubelle barrée indique que l'objet doit être éliminé séparément des déchets ménagers. L'objet doit être remis au recyclage conformément aux réglementations environnementales locales en matière d'élimination des déchets. En séparant un objet marqué des déchets ménagers, vous contribuerez à réduire le volume des déchets envoyés aux incinérateurs ou aux décharges et à minimiser tout impact négatif potentiel sur la santé humaine et l'environnement.

Spanish: El símbolo de la papelera tachada indica que el artículo debe desecharse por separado de los residuos domésticos. El artículo debe entregarse para su reciclaje de acuerdo con las regulaciones ambientales locales para la eliminación de residuos. Al separar un artículo marcado de los residuos domésticos, ayudará a reducir el volumen de residuos enviados a incineradoras o vertederos y minimizar cualquier impacto negativo potencial en la salud humana y el medio ambiente.

Swedish: Den överstrukna soptunnan symbolen indikerar att föremålet ska kastas separat från hushållssopor. Föremålet ska lämnas in för återvinning enligt lokala miljöregler för avfallshänting. Genom att separera ett markerat föremål från hushållsopor hjälper du till att minska mängden avfall som skickas till förbränningsanläggningar eller deponier och minimera eventuella potentiella negativa effekter på människors hälsa och miljö.

Italian: Il simbolo del bidone della spazzatura barrato indica che l'oggetto deve essere smaltito separatamente dai rifiuti domestici. L'oggetto deve essere consegnato per il riciclo in conformità con le normative ambientali locali per lo smaltimento dei rifiuti. Separando un oggetto contrassegnato dai rifiuti domestici, contribuirai a ridurre il volume di rifiuti inviati agli inceneritori o alle discariche e a minimizzare eventuali potenziali impatti negativi sulla salute umana e sull'ambiente.

Polish: Przekreślony symbol kosza na kołach wskazuje, że przedmiot powinien być usuwany oddzielnie od odpadów domowych. Przedmiot powinien zostać dostarczony do recyklingu zgodnie z lokalnymi przepisami dotyczącymi ochrony środowiska w zakresie utylizacji odpadów. Poprzez oddzielenie oznaczonego przedmiotu od odpadów domowych, pomozesz zmniejszyć ilość odpadów wysyłanych do spalarni lub składowisk i zminimalizować potencjalne negatywne skutki dla zdrowia ludzkiego i środowiska.

